

組立・お取り扱い説明書

T チェア
ST-16CM/ST-16CW



このたびは、当社製品をお買い上げいただきありがとうございます。この製品を末永く安全にお使いいただくために、この『組立・取扱説明書』を良く読み、正しくお使いください。また、この『組立・取扱説明書』を保管し必要なときにお読みください。

仕様

■樹種について

メープル メープルシロップのとれる木です。清潔感のある白い色と、つやのある木肌が特徴。硬く割れにくく、じっくり使い込むと独特の飴色に変わります。



ウォルナット くるみのなる木の仲間です。灰色がかかったブラウン色で、高級家具材として人気があります。木目が変化に富んだ模様を描き、磨くと美しいツヤが出ます。衝撃に強く、楽器などにも使われます。



※天然の素材なので、同じ材料でもそれぞれの表情は異なってきます。

■塗装について

ウレタン塗装

木の表面に膜を作るため、キズや汚れが付きにくい塗装。ふだんの手入れは、から拭きでほこりを取るだけで充分。汚れのひどい時は薄めた石鹼水を浸した布で汚れを落とし、良く絞った布で洗剤分を拭き取り、次に柔らかい布できれいに拭き取ってください。

■サイズ W340×D370×H780mm(SH430)

■構成部品

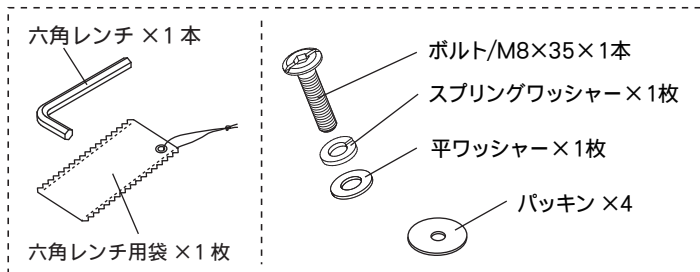
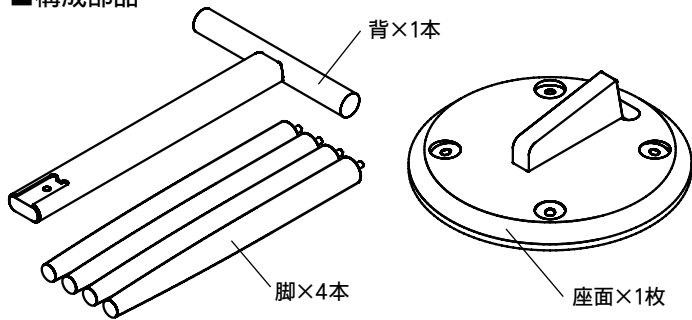

▲ 使用上のご注意

- ① ご使用前に必ずこの説明書を読んでください。
- ② 乱暴な取り扱いはしないでください。安全性が低下する恐れがあります。
- ③ 破損の原因になるような過度な重量物などを載せないでください。
- ④ 危険ですので、座る以外の用途には使用しないでください。
- ⑤ 座面に立ち上がったり、踏み台として使用しないでください。
- ⑥ 背を掴んで体を支えないでください。転倒する恐れがあります。
- ⑦ 完全防水ではありません。ぬれた場所での使用を避け、体がぬれた状態で座らないでください。水滴が付着した場合はご使用後に拭き取ってください。
- ⑧ 脚先の形状が点で支える形状になっているので、フローリングでご使用にられる際にはパットを取り付ける等してご使用ください。

■木の家具が苦手なものは？

直射日光や熱は家具を変形・変色させるおそれがあります。窓やストーブから離してお使いください。湿気は家具を膨張させたり、カビを発生させる可能性があります。壁からはなして置いたり、通気性を良くしましょう。



お手入れ方法

毎日のお手入れは？

→乾いた柔らかい布で拭いてください。

調味料・お酒をこぼしてしまった…!?

→良く絞ったフキンで、すぐに拭き取ってください。

乾拭きではとれない汚れには？

→石鹼水を浸した布で汚れを落とし、良く絞った布で洗剤分を拭き取り、次に乾いた柔らかい布できれいに拭き取ってください。



組立説明は裏面をご覧ください。

■お問い合わせ先 株式会社コサイン カスタマーサポート
〒079-8453 北海道旭川市永山北3条6丁目2-26
TEL. 0166-47-0123 / FAX.0166-47-7450
<http://www.cosine.com>

■組立説明

① 座面裏のナットに脚のボルトをねじ込んで組み立てます。

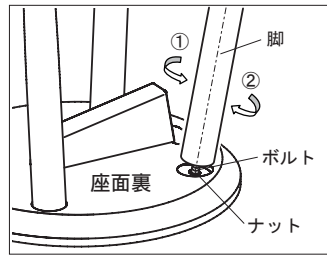
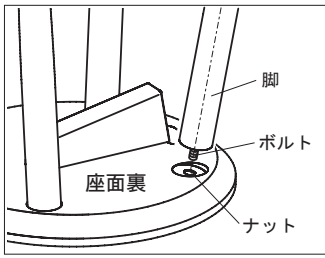

ナットは斜めの角度に入っていますので、脚の角度を合わせて取り付けして下さい。

①ボルトをナットに入れて、ゆっくりと逆回転して下さい。噛み合わせの良い場所のでカタンと音がします。

②角度に気を付けながらゆっくりと締めていってください。その際、脚が座面裏の穴にぴったりと納まるようにしっかりと締めてください。

!
使用中には、脚がゆるんでいないか時々点検してください。緩んだまま使用すると金具の破損につながりますので、締め直してお使いください。

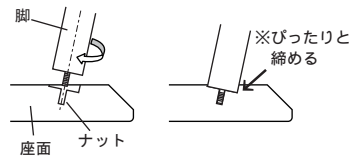

② 座面の穴に背を差し込みます。

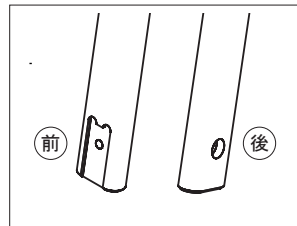
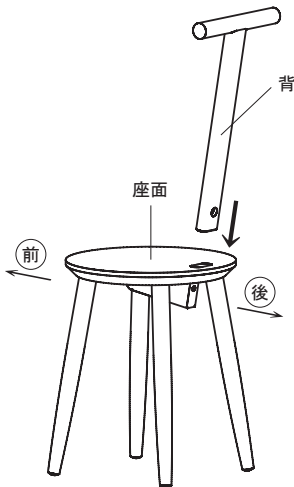

背には前後があります。背と座面の前後を合わせて差し込んでください。

③ 背を付属のボルトで固定して完成です。

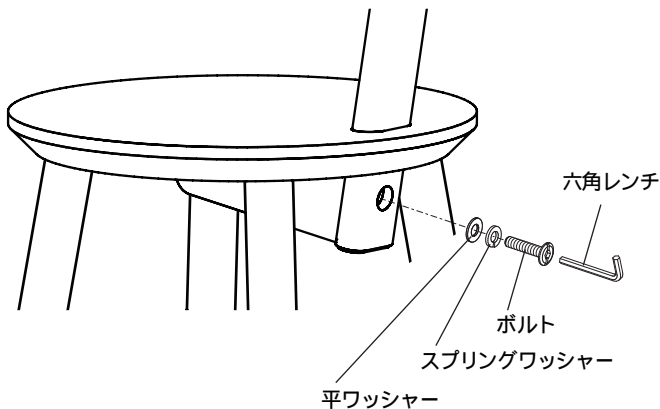

※ワッシャーの順番にご注意下さい

■脚がガタついていたら…

■ガタつきの原因

このスツールの座板は、厚みのある無垢材を削りだして作っています。もちろん十分な乾燥を経た材料を使い製品に加工していますが、木材は天然の素材で製品になってからも呼吸をしています。お客様がお使いいただく場所の湿度により膨張・収縮し、それが座面の‘反り’につながる場合があります。その結果、脚のガタつきが生じます。

■調整の仕方

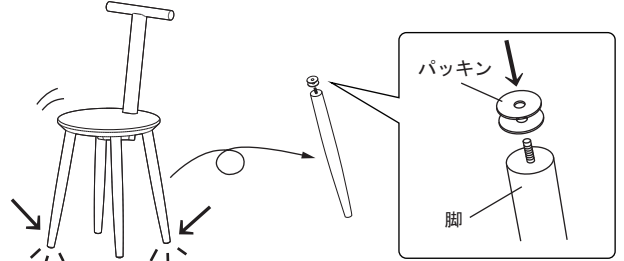

①平らな床の上でガタつきを見て、浮き上がる脚を確認します。

②浮き上がる脚の 1 本を取り外し、パッキンをボルトに通して、再度取り付けて下さい。ガタつきが改善されます。ガタつきの程度によりパッキンの枚数を調整します。