

組立・お取り扱い説明書

Tepee コーナーラック

DR-18



このたびは、当社製品をお買い上げいただきありがとうございます。この製品を末永く安全にお使いいただくために、この『組立・取扱説明書』を良く読み、正しくお使いください。また、この『組立・取扱説明書』を保管し必要なときにお読みください。

仕様

■樹種について

タモ 木目が美しく均一で弾力性と強度があり、家具材として古くから好まれていました。長く使うごとに飴色のような温かみのある色合いに変化します。



※天然の素材なので、同じ材料でもそれぞれの表情は異なってきます。

■塗装 DR-18NT ナチュラル：オイル塗装
DR-18CB ブラック：ウレタン塗装
DR-18CT ライトグレー・レッド・ブルー：エナメル塗装

オイル塗装

自然の植物油をベースにしたオイルで、木の持つ風合いを保ちます。メンテナンスは、オイルを重ね塗りすることで簡単にできます。シミの原因となるため、濡れたものを直接掛けないでください。水分が付着した場合は、すぐに拭き取ってください。よく絞った布なら水拭きをしても大丈夫です。

ウレタン塗装・エナメル塗装

木の表面に膜を作るため、キズや汚れが付きにくい塗装。ふだんのお手入れは、から拭きでほこりを取るだけで充分。汚れのひどい時は薄めた石鹸水を浸した布で汚れを落とし、良く絞った布で洗剤分を拭き取り、次に柔らかい布できれいに拭き取ってください。

■サイズ W570×D450×H1600 mm

■耐荷重 横棒 20kg(端部は 2kg まで) / 棚板 5kg

▲ 使用上のご注意

- ①ご使用前に必ずこの説明書を読んでください。
- ②乱暴な取り扱いはしないでください。安全性が低下する恐れがあります。
- ③万が一、転倒した際に怪我に繋がるような過度な重量物などを掛けたり載せたりしないでください。
- ④危険ですので、用途以外には使用しないでください。
- ⑤掛けた物を引っ張らないでください。転倒する恐れがあります。

■木の家具が苦手なものは？

直射日光や熱は家具を変形・変色させるおそれがあります。窓やストーブから離してお使いください。
湿気は家具を膨張させたり、カビを発生させる可能性があります。壁からはなして置いたり、通気性を良くしましょう。



木部のお手入れ方法

毎日のお手入れは？

→乾いた柔らかい布で拭いてください。

乾拭きではとれない汚れには？

→石鹸水を浸した布で汚れを落とし、良く絞った布で洗剤分を拭き取り、次に乾いた柔らかい布できれいに拭き取ってください。

保守・点検

ボルトがゆるんでいないか時々点検し、締め直してください。



■お問い合わせ先 株式会社コサイン カスタマーサポート
〒079-8453 北海道旭川市永山北3条6丁目2-26
TEL. 0166-47-0123 / FAX.0166-47-7450
<http://www.cosine.com>

cosine

構成部品

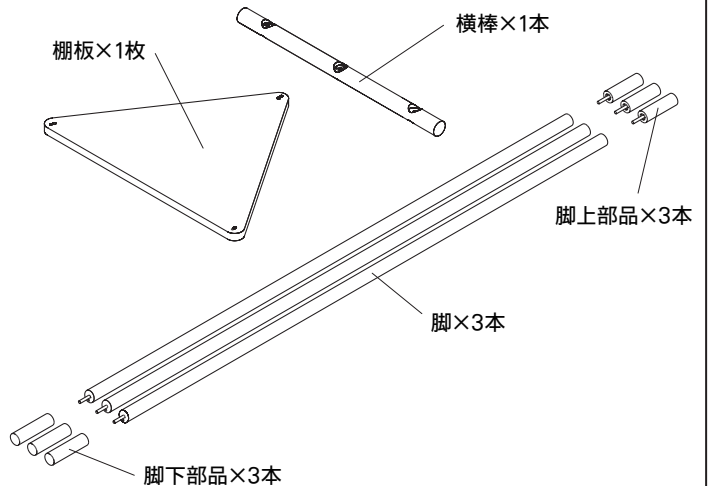

ご使用説明

片端に重量のある衣服を集中して掛けしないでください。転倒する恐れがあります。

帽子などを掛ける事ができます。

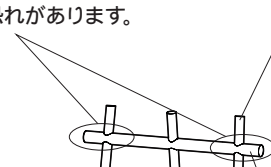

軽量の衣服などを掛ける事ができます。(最大2kg)

バッグなどを置く事ができます。

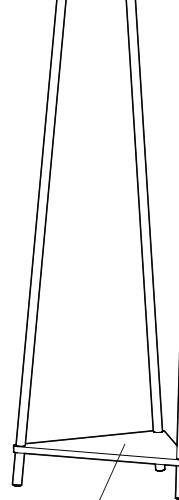

組立説明は裏面をご覧ください。

- 1 下図のように脚上部品のボルトにワッシャーを通します。ワッシャーの数と順番にご注意ください。

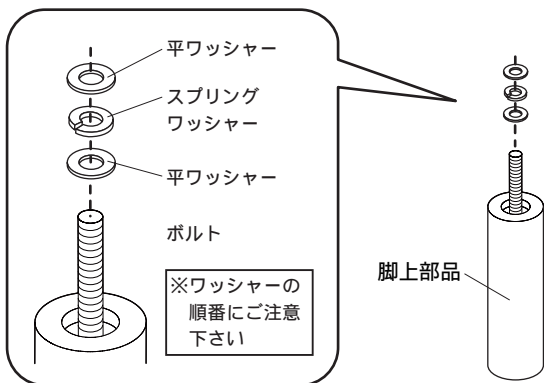

- 2 横棒の左右の穴へ脚を合わせ 1 の脚上部品で締めて固定します。この段階では脚が回転できる程度に緩く締めてください。横棒は下図のように取り付ける向きが決まっています。

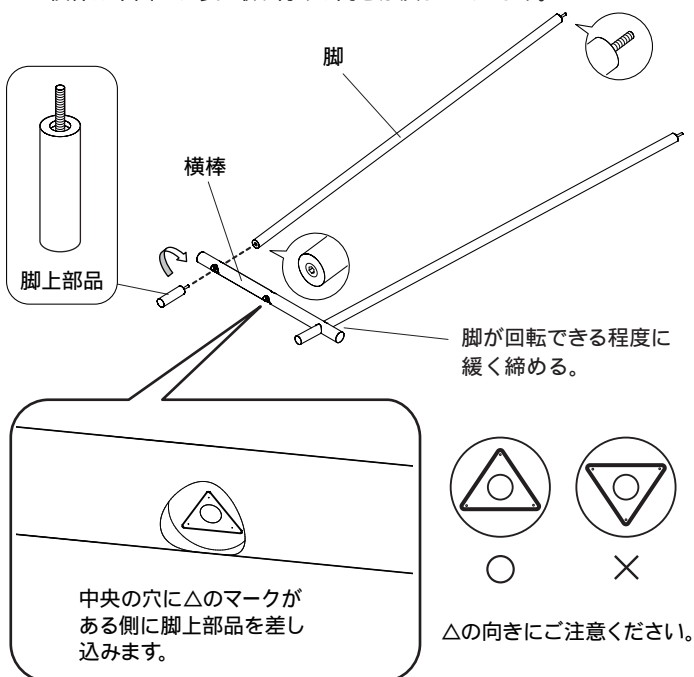

- 3 棚板を取り付けます。
①脚と棚板の銀色のシールが重なるように脚を回転します。
②棚板の穴に脚のボルトを通します。

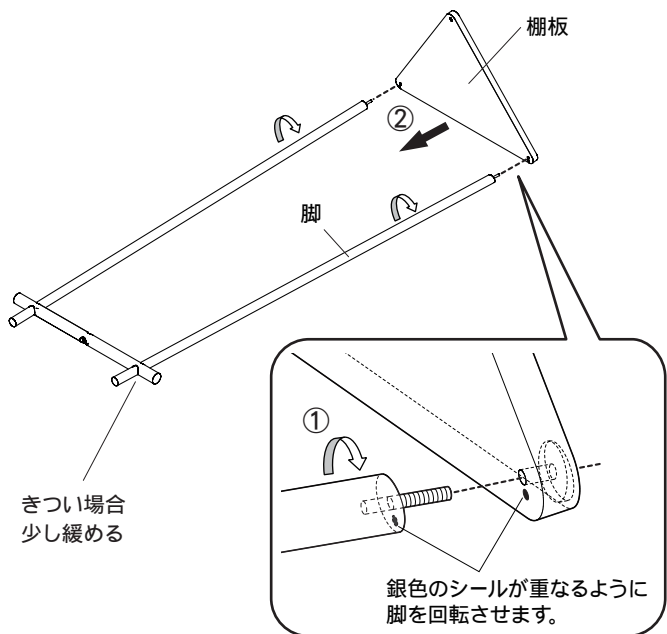

- 4 ①脚下部品で棚板をしっかりと締めて固定します。この時、脚と棚板の間に隙間が空く場合は脚を回転させて角度を合わせてください。
②脚上部品もしっかりと締めてください。

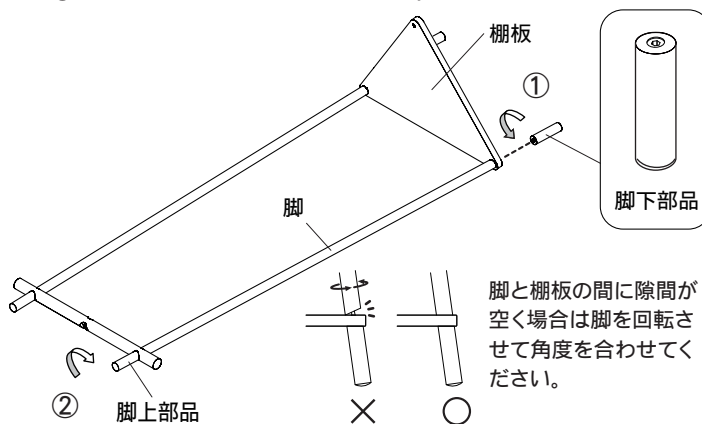

- 5 ①下図のように脚のボルトを棚板の穴に差し込みます。
②脚の上側の先端を横棒の穴に入れます。
③脚下部品で丸棒をしっかりと締めて固定します。

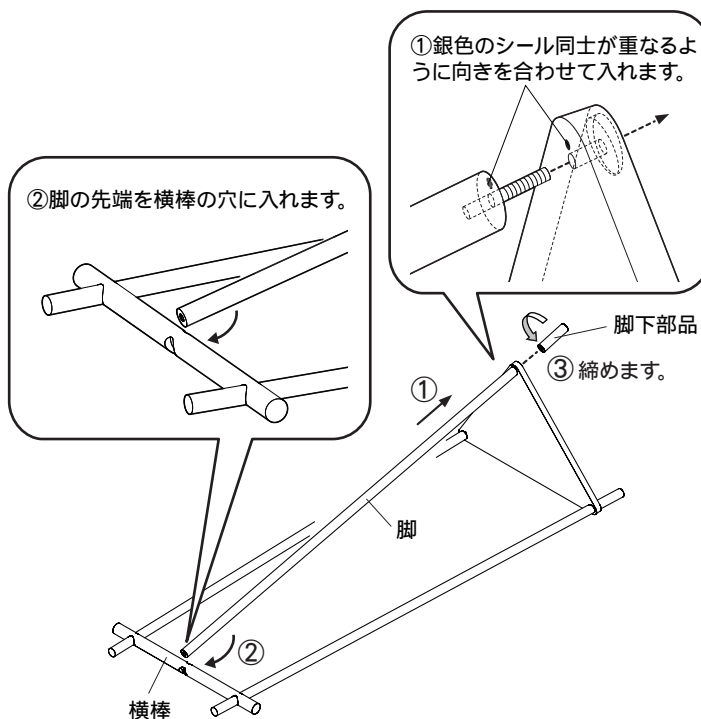

- 6 中央の脚を脚上部品でしっかりと締めて完成です。

